



**ФЕДЕРАЛЬНАЯ СЛУЖБА
ПО ИНТЕЛЛЕКТУАЛЬНОЙ СОБСТВЕННОСТИ**

(12) ТИТУЛЬНЫЙ ЛИСТ ОПИСАНИЯ ПОЛЕЗНОЙ МОДЕЛИ К ПАТЕНТУ

(21)(22) Заявка: 2015105493/13, 17.02.2015

(24) Дата начала отсчета срока действия патента:
17.02.2015

Приоритет(ы):

(22) Дата подачи заявки: 17.02.2015

(45) Опубликовано: 10.07.2015 Бюл. № 19

Адрес для переписки:

625003, г. Тюмень, ул. Республики, 7, ФГБОУ
ВПО "Государственный аграрный университет
Северного Зауралья"

(72) Автор(ы):

**Верещагин Андрей Николаевич (RU),
Иванов Андрей Сергеевич (RU),
Морозов Олег Анатольевич (RU),
Смолин Николай Иванович (RU)**

(73) Патентообладатель(и):

**Федеральное государственное бюджетное
образовательное учреждение высшего
профессионального образования
"Государственный аграрный университет
Северного Зауралья" (RU)**

(54) ПОЧВООБРАБАТЫВАЮЩАЯ ФРЕЗА С ИЗМЕНЯЕМЫМ УГЛОМ НАКЛОНА НОЖА

(57) Формула полезной модели

1. Почвообрабатывающая фреза с изменяемым углом наклона ножа, содержащая раму, редуктор, зубчатую передачу, катки, фрезерный барабан, диски, ножи, отличающаяся тем, что на поверхности фрезерного барабана установлены ножи с возможностью изменения угла наклона в плоскости перпендикулярно оси вращения барабана.

2. Фреза по п. 1, отличающаяся тем, что ножи, находящиеся на шарнирах, соединены тягой, закрепленной на диске, который соединен с кулачком толкателем, а внутри фрезерного барабана имеется неподвижная ступица с пружинами возврата.

RU 153080 U1

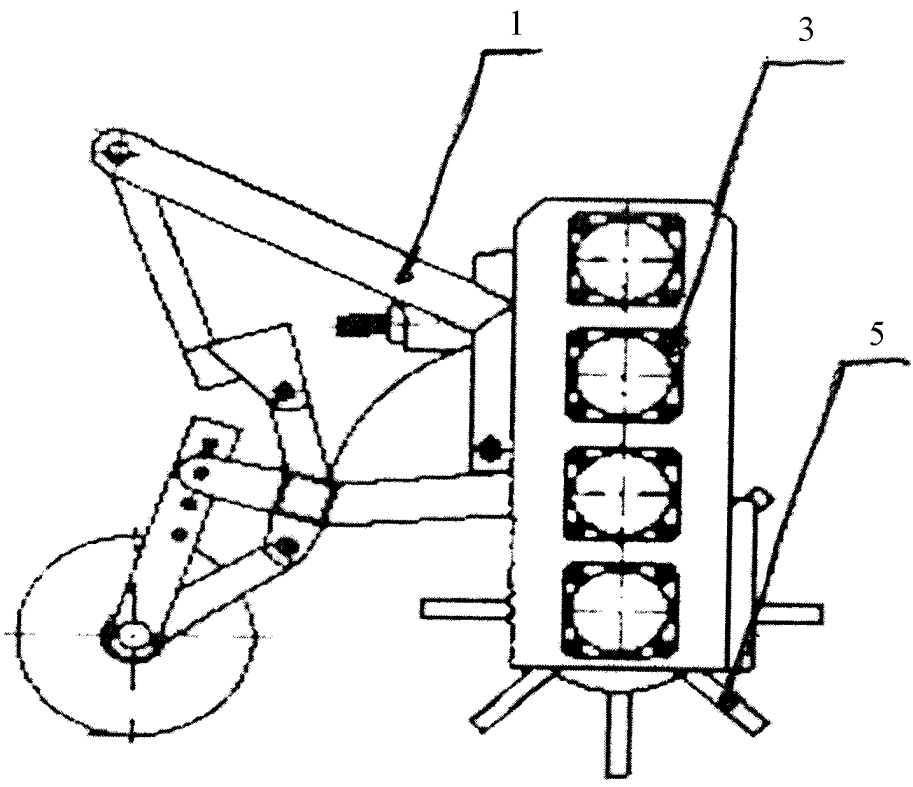

RU 153080 U1